

SUワークテーブル組立説明書

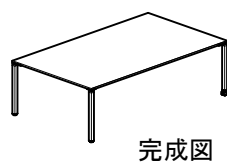

片面、ミーティング仕様の組立

| 共通部材:天板1枚・脚4本・天板補強2本・天板横補強2本 | |
|--|---|
| 219/189 | 159/147/146/127/126 |
| A 低頭小ねじ ×8 B 低頭長ねじ ×10 C ソケットねじ(長) ×4 D ソケットねじ(短) ×14 | A 低頭小ねじ ×8 B 低頭長ねじ ×8 C ソケットねじ(長) ×4 D ソケットねじ(短) ×14 |
| ※天板横補強 サイズによる B 低頭長ねじ止め箇所の違い 219/189サイズ... 3箇所 159~126サイズ... 2箇所 | |

1 脚と天板補強・天板横補強を図のように**A**低頭小ねじで仮組してください。
 ※六角レンチ(4●)使用のこと
 アジャスター脚・キャスター脚はそれぞれの側面に揃えて仮組してください。

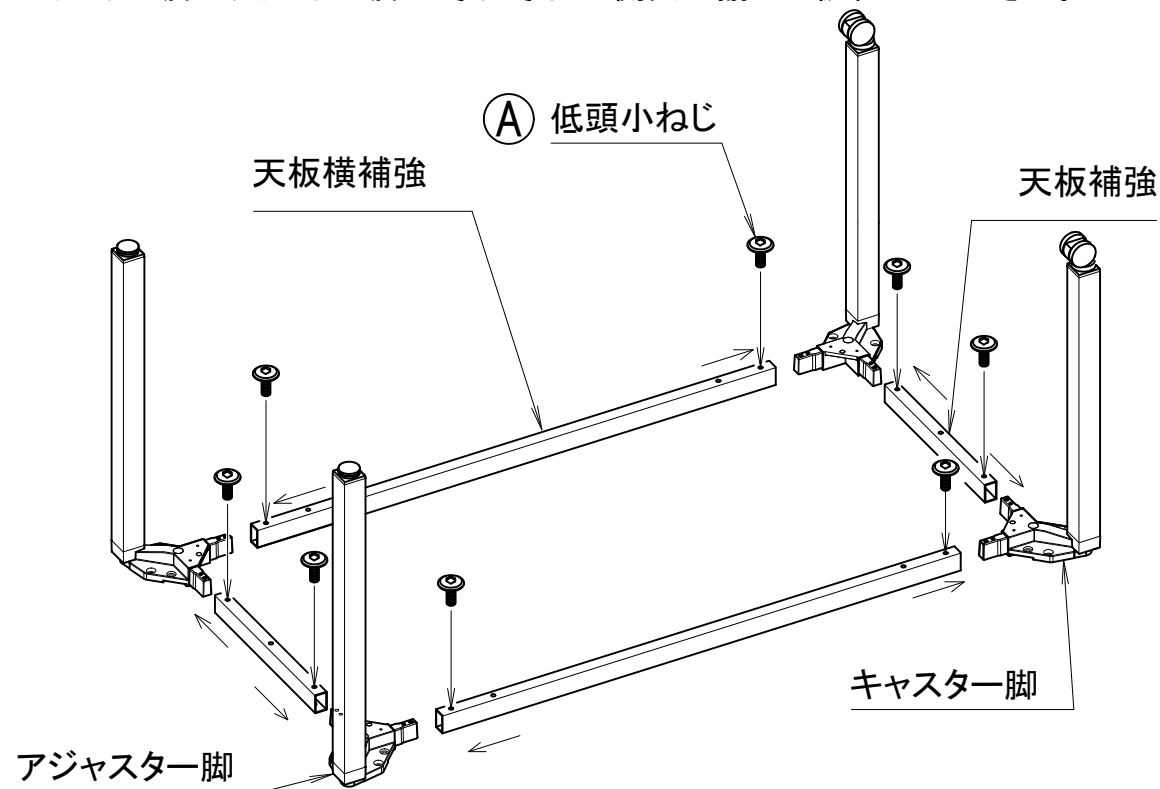

2 天板面を傷つけないように下に梱包材などを敷いた上に天板を裏返しに置いてください。
1で組付けた脚と補強をねじ位置に合わせて天板、脚、補強を**B** **C** **D**各ねじで仮組してください。
 ※六角レンチ(4●)(5●)使用のこと
 脚の水平・垂直を確認していただき
 仮組したすべてのねじを本締めしてください。
 (締付トルク4.9N・m(50kgf・cm))

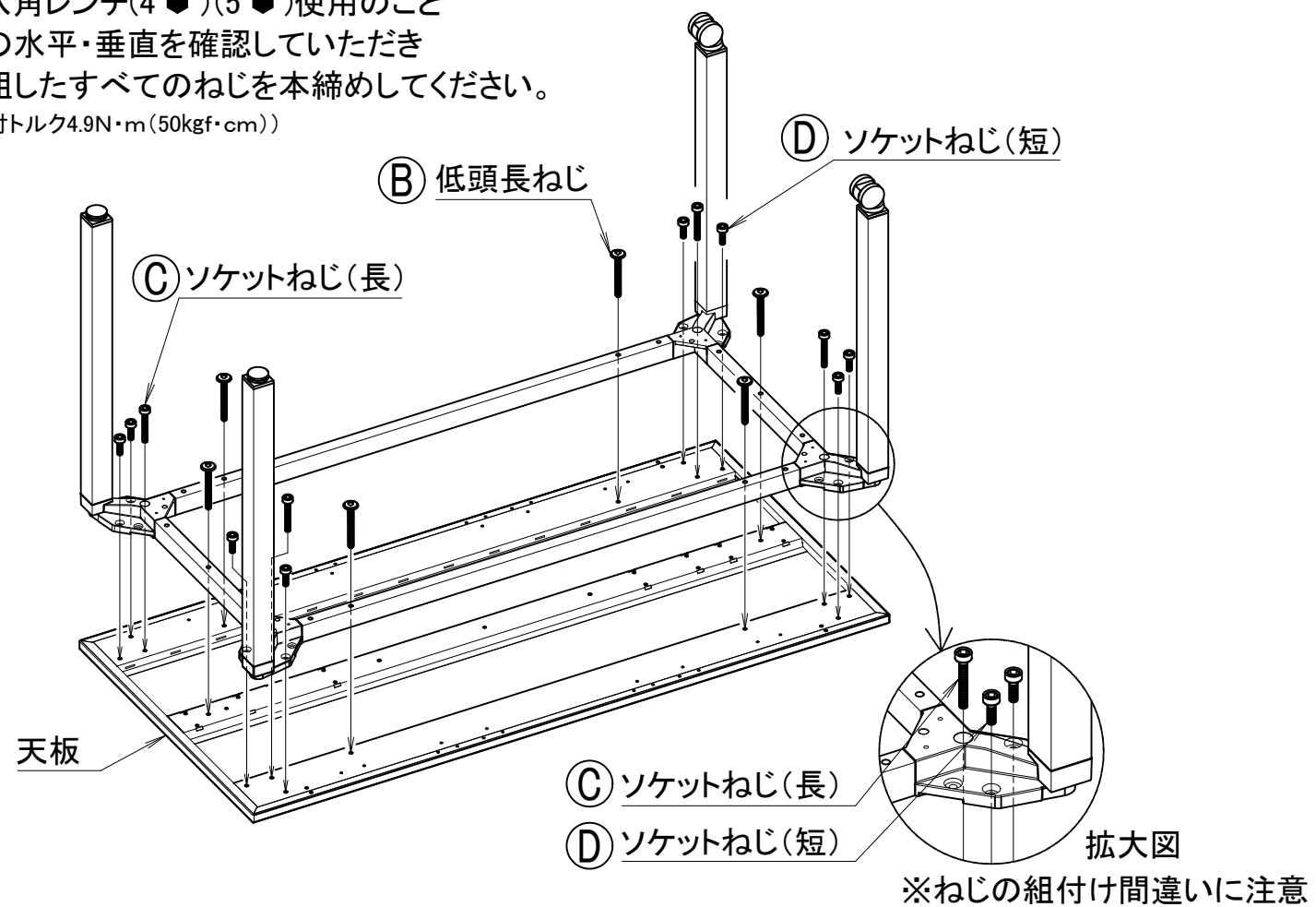

3 テーブルを起し、片面配線トレーを天板裏の角孔を使い、取付けてください。
 ※脚先を床につけたまま起こすと脚先部品が破損する原因になります。
 取外す際は逆の手順にて取外せます。
 配線トレーは片面仕様のみ標準です。
 角孔は10cmピッチでありますので、使用状況に応じて位置を変更してください。

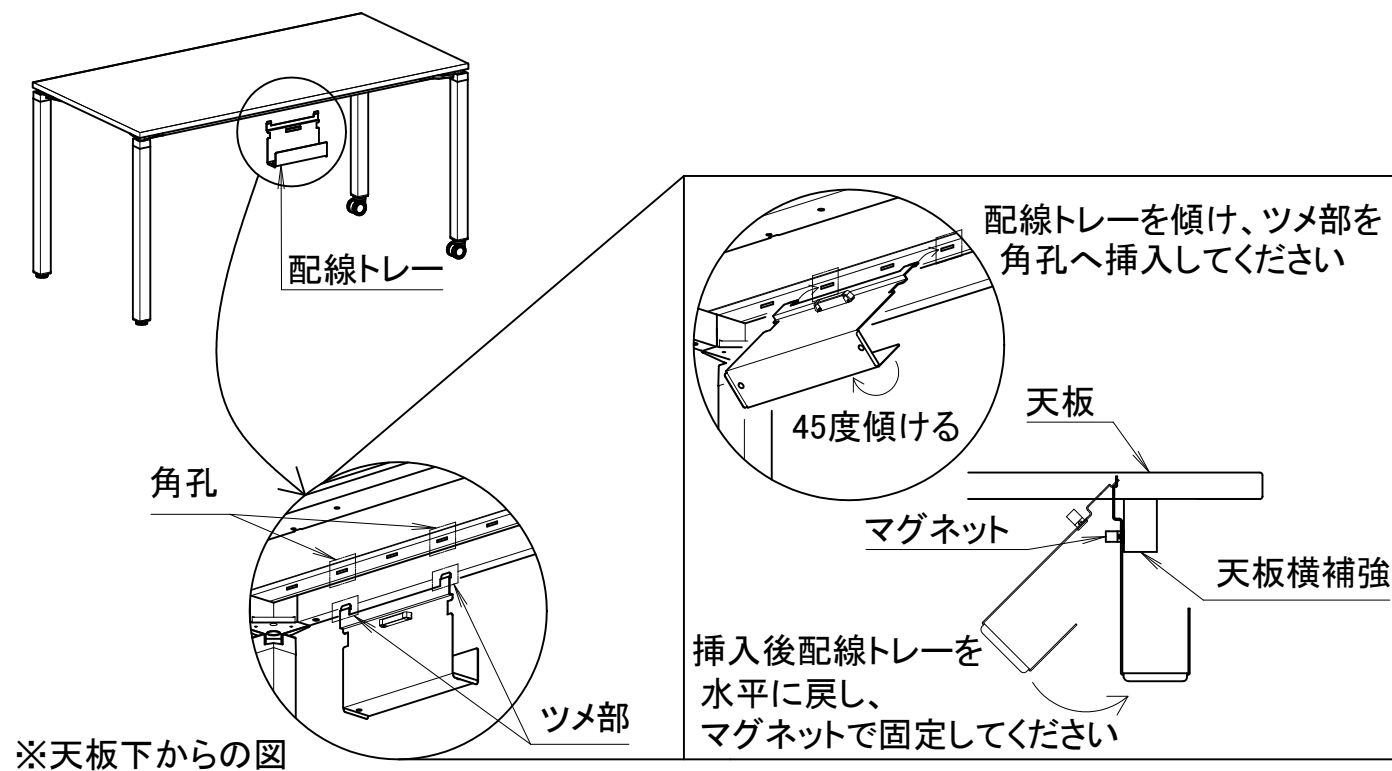

組付完了後に再度部品がしっかり固定されていることをご確認の上ご使用ください。