

SUミーティングテーブル組立説明書

各仕様完成図 ※お買い上げいただいた仕様を確認後、本説明書をよくお読みの上、組立ててください。

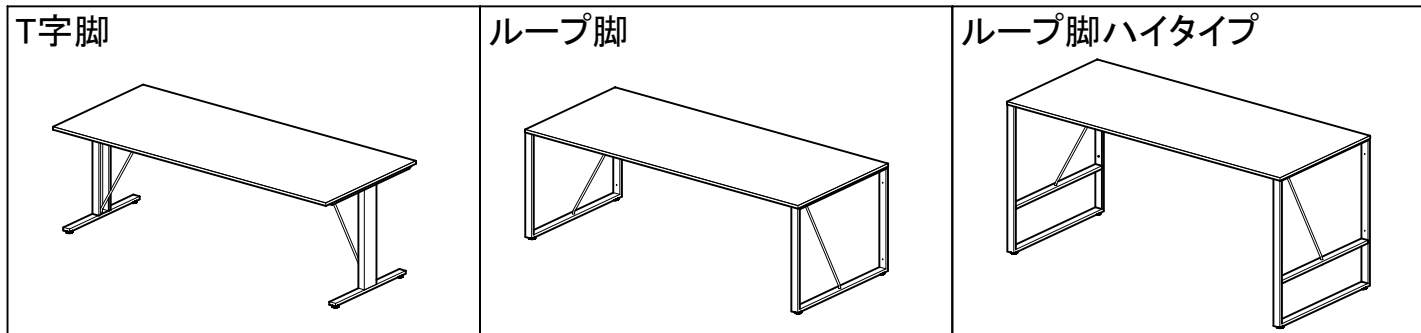

設置条件	主要部品・・・個数	①なべ小ねじ	②小ねじ	③低頭長ねじ
デスクを床に設置される時は、デスク本体の水平を保つようにアジャスターの調整を行ってください。組立、分解作業の時やアジャスターの調整、組上がり後の移動時には、万に備え軍手を着用していただくようお願いいたします。	天板……………1 天板中補強……………1 パイプ補強……………2 脚……………2 (T字脚・ループ脚) (ループ脚ハイタイプ)	4本	4本	4本

- 天板中補強にパイプ補強を ① なべ小ねじで固定してください。
※固定方法は右の図を参照のこと (締付トルク3.9N・m(40kgf・cm))
- ① で組んだ天板中補強を ② 小ねじで天板に仮組してください。
- 脚にある孔へパイプ補強を通し ① なべ小ねじで仮組してください。
天板と脚を ③ 低頭長ねじで仮組し、各部品を調整したのちすべてのねじを本締めしてください。(締付トルク4.9N・m(50kgf・cm))
※六角レンチ(4 ●)使用のこと

天板中補強とパイプ補強の固定方法と注意点

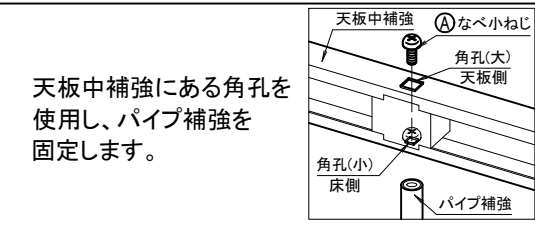

T字脚テーブル組立

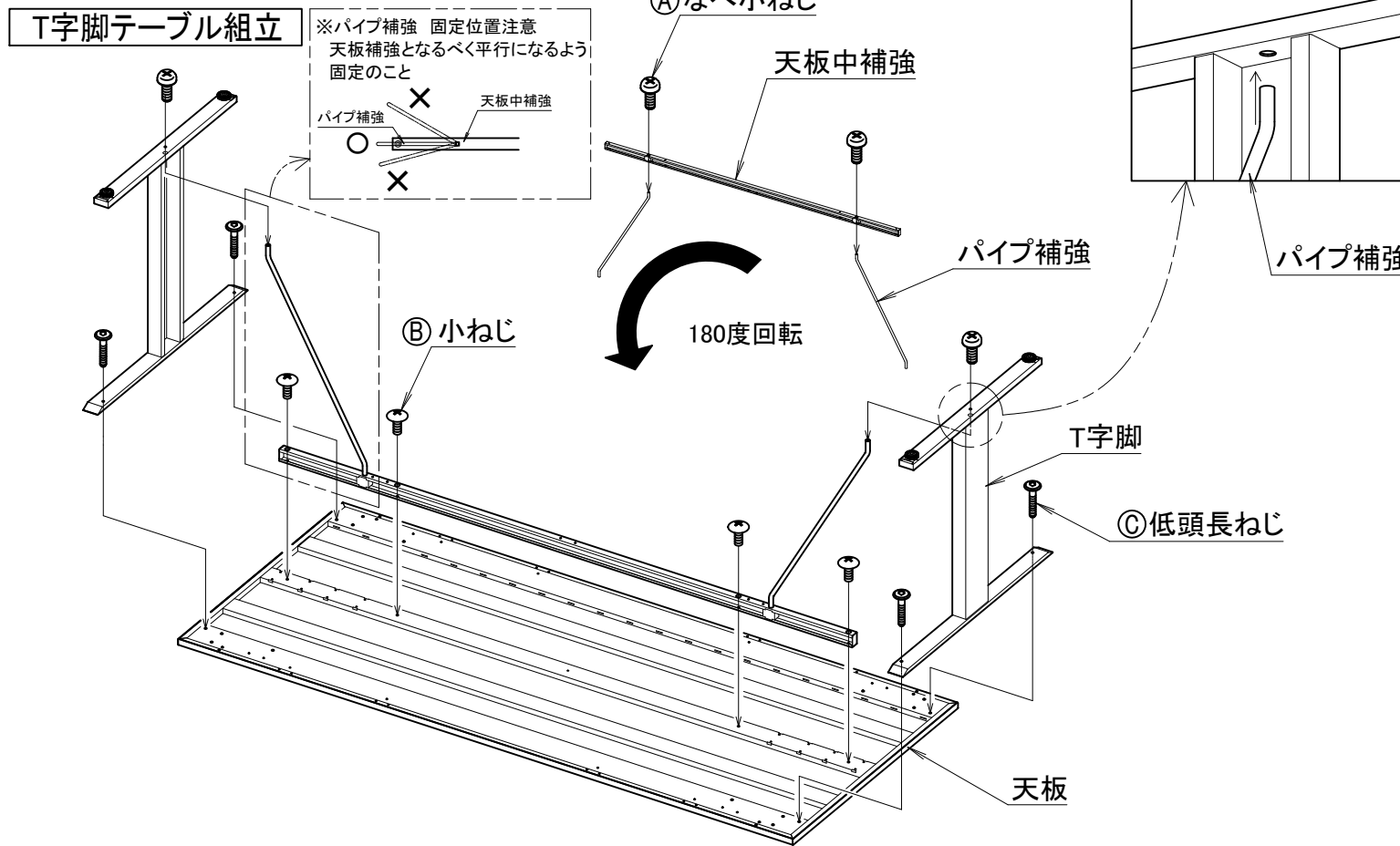

ループ脚テーブル組立

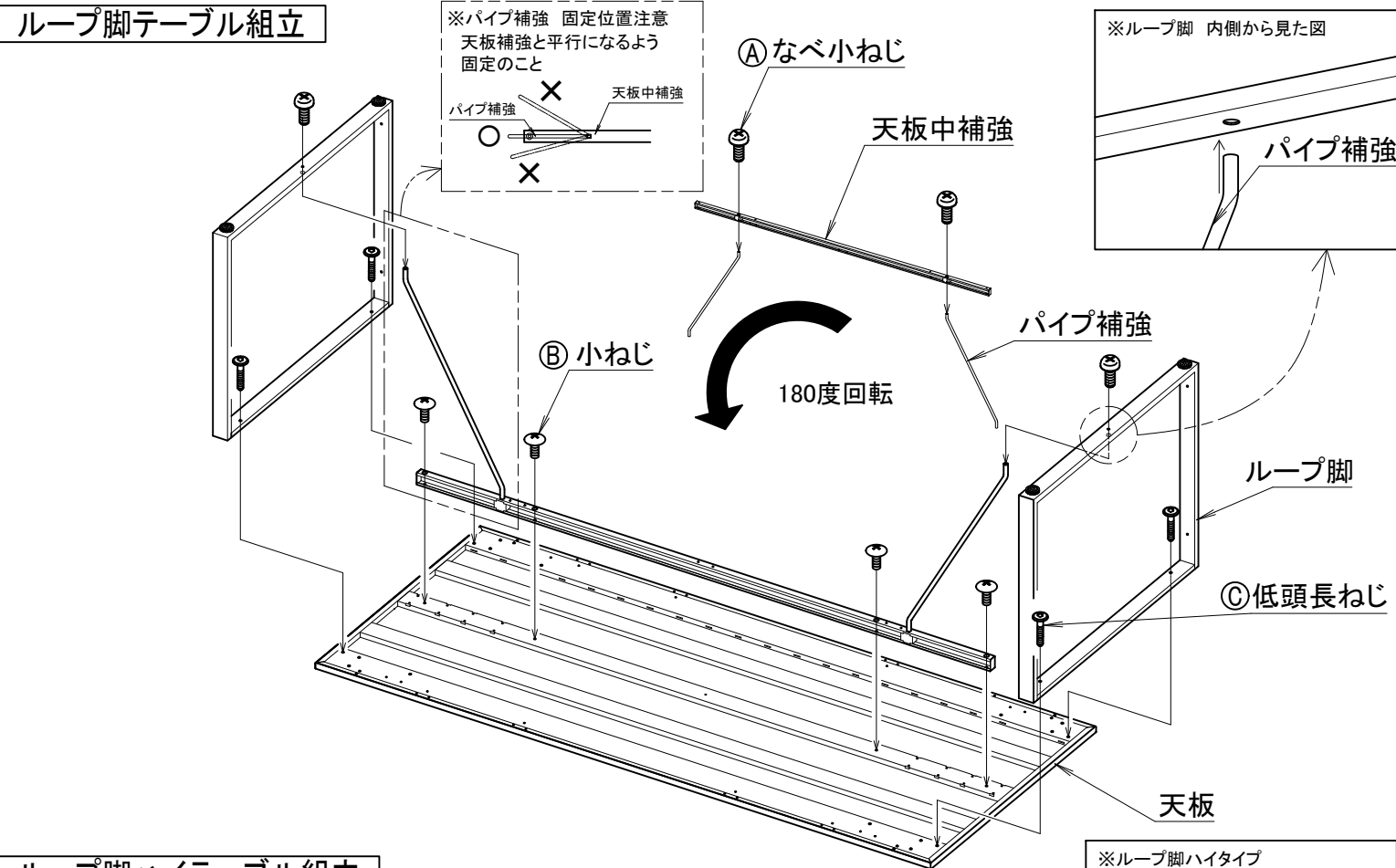

ループ脚ハイテーブル組立

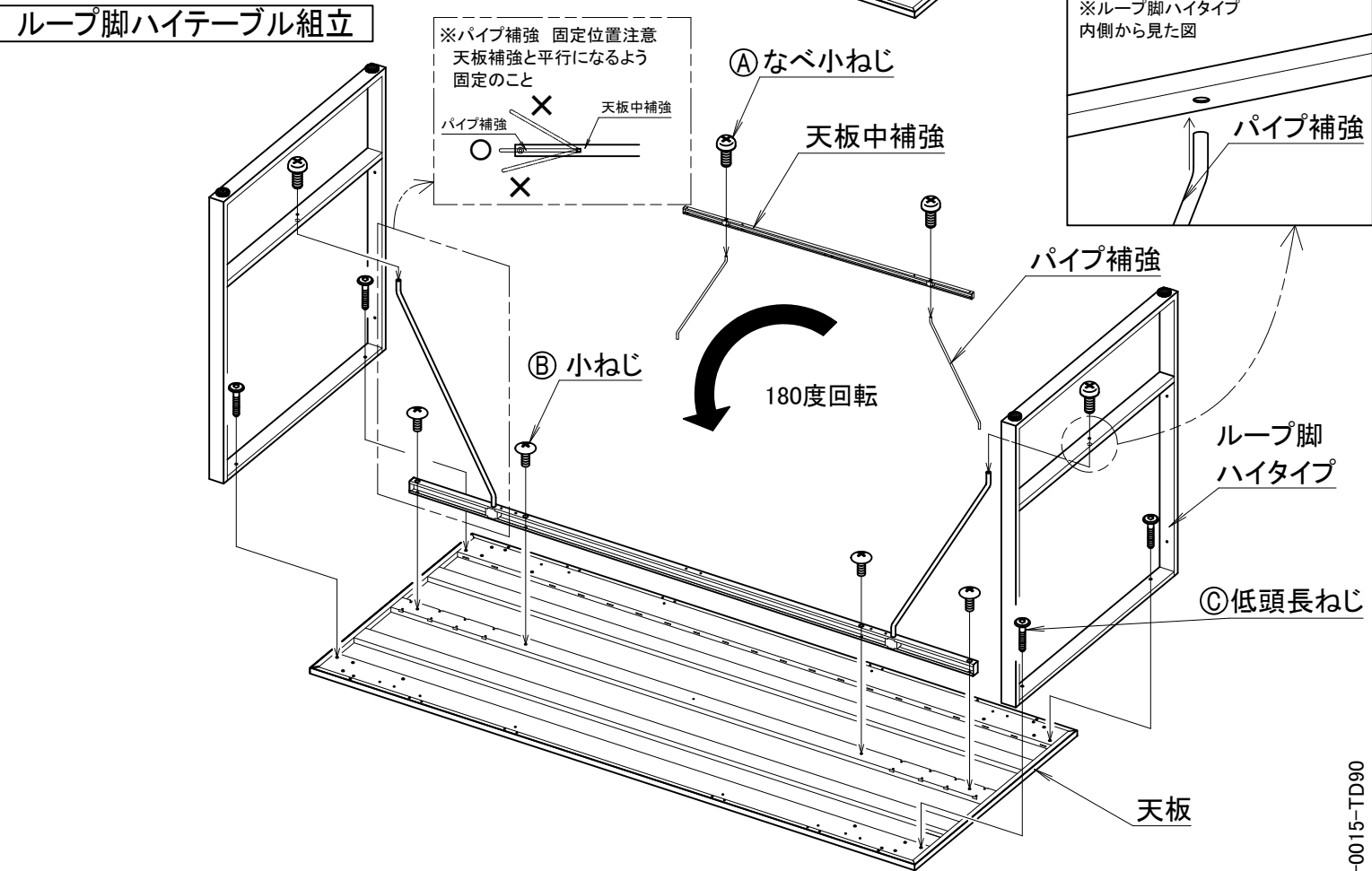

組付完了後に再度部品がしっかり固定されていることをご確認の上ご使用ください。